

Prestone®



CATÁLOGO DE PRODUCTOS
PROTECCIÓN LÍDER EN LA INDUSTRIA

Prestone®

Prestone Total Protection

PRODUCTOS DISEÑADOS PARA MEJORAR SU VIDA

Desde la invención del refrigerante con etilenglicol en 1927, Prestone ha sido el líder de la tecnología de anticongelante + refrigerante. Resolver el congelamiento del agua era el problema original. Desde entonces, Prestone ha invertido incontables horas de investigación y desarrollo en la creación de nuevas fórmulas que protegen el sistema de enfriamiento y al motor de la corrosión y esto genera condiciones óptimas en los motores para mayor vida útil en el mismo y en el sistema de enfriamiento.

Nosotros siempre escalamos a cada desafío, que actualmente incluye nuevos materiales, impresión 3D, soldadura en atmósfera controlada y electrificación. Nos esforzamos por crear productos que generan un mejor y más fácil mantenimiento en los vehículos

PROTECCIÓN TOTAL



**PROTECCIÓN Y TECNOLOGÍA
LIDER DE LA INDUSTRIA**



**FABRICANTE
NORTEAMERICANO
#1 OEM**



**AYER, HOY Y
MAÑANA**

¡Solo Prestone brinda este nivel de Protección y Tecnología!

QUERIDA INDUSTRIA,

Nosotros somos Prestone®. Somos innovadores. Desde 1927, en Prestone hemos liderado la industria consistentemente proporcionando los mejores fluidos automotrices en el mundo. **AYER**

La cercana relación de Prestone con los fabricantes globales de vehículos es lo que nos diferencia a nosotros de otros fabricantes de refrigerante. Nosotros resolvemos problemas para y con ellos. Prestone no está solo, pero nosotros estamos orgullosos de ser vistos por estos socios como expertos y como una voz confiable.

Nuestros fluidos patentados sobrepasan la protección del anticongelante + refrigerante común. Otros fabricantes de refrigerante en realidad permiten que se forme una capa de corrosión que cubre el sistema de refrigeración y luego solo se esfuerzan por frenar esta corrosión y sus efectos dañinos a lo largo del tiempo. Pero Prestone lidera la industria por prevenir toda la corrosión antes que empiece a formarse, resultando en un sistema motriz que funciona con la eficiencia a la cual fue diseñado. **HOY**

¿Qué es lo siguiente en Prestone? Aún más innovación tecnológica. Los fabricantes automotrices actuales necesitan protección para motores aún más pequeños y potentes. Estos pequeños pero potentes motores tienden a tener menor espacio para que fluya el aire, requiriendo que el refrigerante trabaje más duro para mantenerlos frescos. Los refrigerantes actuales también trabajan con una amplia variedad de metales, plásticos, hules y hasta partes impresas en 3D... todos sin dañarlos.

Los vehículos híbridos y eléctricos agregan aún más complejidad. El agua y las baterías naturalmente no se llevan bien y el calor mata las baterías... especialmente con las expectativas de altas velocidades para carga de hoy y mañana. Prestone continúa trabajando cercanamente con los fabricantes líderes de la industria en refrigerante con baja conductividad y tecnologías de refrigerante inmersivo para remover el calor de forma segura en todos estos nuevos retos y situaciones.

Como siempre, el mundo automotriz ha solicitado a Prestone que los ayude a cambiar la industria. Y esto es lo que en Prestone haremos. **MAÑANA**

¡Gracias por confiar en Prestone!



MAX ANTICONGELANTE+REFRIGERANTE**MAX Todos los vehículos**

6 Listo para usar y concentrado - AF2800, AF2850

MAX TECNOLOGÍA AVANZADA DE EQUIPO ORIGINAL

- 7 Americano Naranja - AF6800
- 8 Asiático Rojo - AF6210
- 8 Asiático Azul - AF6310
- 8 Asiático Verde - AF6610
- 9 Europeo Azul - AF6110
- 9 Europeo Rosado - AF6410
- 9 Europeo Violeta - AF6510

REFRIGERANTE+ANTICONGELANTE**Todos los vehículos**

12 Listo para usar y concentrado - AF2000, AF2100

DEX-COOL®

7 DEX-COOL® - AF850, AF888

PRIME

13 Todos los vehículos Amarillo - AF3000, AF3100

13 Dex-Cool Compatible Naranja - AF3400, AF3500

13 Verde Convencional- AF3200, AF3300

MAX LÍQUIDO DE FRENOS

20 DOT 3 - AS410

20 DOT 4 - AS810

LÍQUIDO DE FRENOS

21 DOT 3 - AS400Y, AS401Y, AS402Y

21 DOT 4 - AS800Y, AS801Y

21 DOT 5.1 - AS820Y

21 Lubricante para partes de Frenos - AS425

MAX LÍQUIDO HIDRÁULICO**MAX Vehículo Específico**

22 Vehículos Asiáticos - AS279

22 Vehículos Europeos - AS278

22 Vehículos Americanos - AS277

LÍQUIDO HIDRÁULICO

23 Líquido Hidráulico - AS260Y, AS261Y, AS266Y

23 Líquido Hidráulico + Tapa Fugas - AS262Y, AS263Y

22 Líquido Hidráulico (Americano/Asiático/Europeo) - AS264Y, AS269Y, AS268Y

MAX SISTEMA DE ENFRIAMIENTO FIX & BOOST™**MAX Vehículo Específico**

25 Vehículos Asiáticos - AS153

25 Vehículos Europeos - AS152

25 Vehículos Americanos - AS151

REPARACIÓN DEL SISTEMA DE ENFRIAMIENTO Y TAPA FUGAS

25 Reparador de Sistema de Enfriamiento - AS145R

26 Líquido Hidráulico - AS274Y

26 Aceite de Motor - AS275Y

26 Fluido de Transmisión Automática (ATF) - AS272Y

MAX ENFRIAMIENTO TOTAL LIMPIADOR DE SISTEMA

24 AS110R

ENFRIAMIENTO TOTAL LIMPIADOR DE SISTEMA

24 AS105R

EQUIPO PESADO ANTICONGELANTE+REFRIGERANTE

- 15 Libre de Nitritos Cor-Guard® - AFC13000, AFC13100
- 16 Libre de Nitritos Amarillo - AFC12000, AFC12100
- 17 Con Nitritos Rojo - AFC11000, AFC11100
- 17 ESI Púrpura - AFC1000, AFC10100



Prestone
COMMAND
• ANTIFREEZE+COOLANT •

DEF Y LIMPIADOR TOTAL DE SISTEMA DE ENFRIAMIENTO

- 18 Líquido de Escape Diesel - HD1001
- 24 Limpiador Total de Sistema de Enfriamiento - HD100-6

LÍQUIDO PARA LIMPIAPARABRISAS

- 27 De-Icer para Invierno - AS253
- 27 Bug Wash para Verano - AS657
- 27 Para Todas las temporadas - AS658, AS658P
- 27 Aumentador para Invierno Concentrado - AS240

COMBATIENTES DE HIELO

- 28 DE-ICER Spray & Scraper Aerosol para Invierno - AS242, AS244
- 28 DE-ICER Trigger Spray para Invierno - AS247
- 28 Ice & Frost Shield Trigger Spray - AS246

ESPECIALIDADES / ACCESORIOS

- 28 RV Waterline Anticongelante - AS225
- 25 Ancongelante+Refrigerante Tester - AS1420



AF2850 - AF2800

PARA USO EN TODOS LOS FABRICANTES

Todos los Vehículos, Modelos y Años

15+ Years / 350,000 Miles**
Fluido Garantizado para la vida de su vehículo**

Prestone® MAX Todos los Vehículos Amarillo Anticongelante+Refrigerante

- ✓ Protección extrema - Congelamiento & Ebullición
- ✓ Protección líder de la industria contra el daño en el motor por óxido y corrosión

MÁXIMA PROTECCIÓN EN EL MOTOR*

RENDIMIENTO DEL LÍQUIDO REFRIGERANTE

Carros, SUVs, CUVs & minivans:
 Equipo Liviano y Pesado
 Motores Gas & Diesel
 Componentes de Aluminio & Hierro Fundido

Color del Fluido OAT, POAT, HOAT, IAT, G05®, G11®, G12®+, G13®, G30®, G40®, GG40®
 Compatibilidad
 Garantía No anula la Garantía
 Corrosión Cumple con ASTM D3306 & D4985

LISTO PARA USAR	PACK	UPC
AF2850	6/1 gal.	7 97496-88238 7
CONCENTRADO	PACK	UPC
AF2800	6/1 gal.	7 97496-88236 3

Americano ● ● ●	Ford®	Lincoln®	Mercury®	
	Dodge®	Jeep®	Chrysler®	Ram®
	GMC®	Buick®	Chevrolet®	Cadillac®
	Saturn®	Pontiac®	Oldsmobile®	
Asiático ● ● ●	Toyota®	Lexus®	Honda®	Acura®
	Nissan®	Infiniti®	Kia®	Hyundai®
	Subaru®	Mazda®	Suzuki®	Genesis®
Europeo ● ● ●	Audi®	BMW®	Jaguar®	Fiat® Alpha Romeo®
	Mini®	Porsche®	Mercedes®	Land Rover®
	Saab®	Volvo®	VW®	Range Rover®

Protección Líder de la Industria Para el Motor ante los daños del Óxido y la Corrosión

Prestone MAX
95,000 Miles
 Actual Parts*

CLEAN = Longer System Life

VS

*From test vehicle using our patented Cor-Guard® anti-corrosion technology

Ordinary Coolant
52,000 Miles
 Actual Parts*

DIRTY = Costly Repairs

*/**/****View Claims Page 18. PRESTONE® is a registered trademark of Prestone Products Corporation. All other trademarks are those of their respective owners.



AF850

AF888

PARA USO EN

Chrysler®, Ford® & GM®



AF6800

PARA USO EN

Ford® Lincoln®
Mercury®

2022 & Nuevo

Prestone® DEX-COOL® Anticongelante+Refrigerante

- ✓ Líder global en fabricación de Anticongelante de Equipo Original
- ✓ Líder en la industria en Protección de daños en el motor por Óxido y Corrosión

DEX-COOL® is a registered trademark of General Motors LLC and used under license with this product (License DC-002)

RENDIMIENTO DEL LÍQUIDO REFRIGERANTE

Carros, SUVs, CUVs & minivans.
Equipo Liviano & Pesado
Motores Gas & diesel
Componentes de Aluminio &
Hierro Fundido

Color de Fluido Naranja
Compatibilidad OAT
Garantía No anula la garantía
Corrosión Cumple ASTM D3306 & D4985

LISTO PARA USAR	PACK	UPC
AF850	6/1 gal.	7 97496-86563 2
AF850-55	55 gal. drum	7 97496-86587 8
CONCENTRADO	PACK	UPC
AF888	6/1 gal.	7 97496-86095 8
AF888-55	55 gal. drum	7 97496-86227 8

Prestone® MAX Vehículos Americanos Naranja Anticongelante+Refrigerante

- ✓ Fabricante de Anticongelante #1 en Norteamérica
- ✓ Líder de la Industria en Protección de los daños en motores por Óxido y Corrosión
- ✓ 15 Años / 350,000 millas de Vida útil del Fluido**
- ✓ Avanzada Tecnología de Equipo Original para Máxima Protección en el motor*



RENDIMIENTO DEL LÍQUIDO REFRIGERANTE

Carros, SUVs, CUVs, Minivans, Híbridos &
Eléctricos:
Equipo Liviano & Pesado
Motores Gas & diesel
Componentes de Aluminio y Hierro Fundido

Color del Fluido Naranja
Compatibilidad OAT, POAT, HOAT & G05®
Garantía No anula la Garantía
Corrosión Cumple con ASTM D3306 & D4985

LISTO PARA USAR	PACK	UPC
AF6800	6/1 gal.	7 97496-88250 9

#1 OE MANUFACTURER OF NORTH AMERICAN ANTIFREEZE+COOLANT



AF6210

PARA USO EN

Toyota® Lexus® Scion® Todos los años



AF6310

PARA USO EN

Honda® Acura® Todos los años
Nissan® Infiniti® 2009 & Nuevo
Subaru® 2009 & Nuevo



AF6610

PARA USO EN

Hyundai® Kia® Todos los años
Mazda® Todos los años
Mitsubishi® Todos los años
Nissan® Infiniti® Pre-2009
Subaru® Pre-2009
Suzuki® Pre-2010

Prestone® MAX Vehículos Asiáticos Rojo Anticongelante+Refrigerante

- ✓ Líder global en fabricación de Anticongelante de Equipo Original
- ✓ Líder de la Industria en Protección de los daños en motores por Óxido y Corrosión
- ✓ 15 Años / 350,000 Millas de Vida Útil
- ✓ Avanzada Tecnología de Equipo Original para Máxima Protección en el motor*



RENDIMIENTO DEL LÍQUIDO REFRIGERANTE

Carros, SUVs, CUVs, Minivans, Híbridos & Eléctricos:
Equipo Liviano y Pesado
Motores Gas & Diesel
Componentes de Aluminio y Hierro Fundido

Color del Fluido Rojo
Compatibilidad POAT
Garantía No anula la Garantía
Corrosión Cumple con ASTM D3306 & D4985

LISTO PARA USAR

AF6210

PACK

6/1 gal.

UPC

7 97496-88262 2

Prestone® MAX Vehículos Asiáticos Azul Anticongelante+Refrigerante

- ✓ Líder global en fabricación de Anticongelante de Equipo Original
- ✓ Líder de la Industria en Protección de los daños en motores por Óxido y Corrosión
- ✓ 15 Años / 350,000 Millas de Vida Útil
- ✓ Avanzada Tecnología de Equipo Original para Máxima Protección en el motor*



RENDIMIENTO DEL LÍQUIDO REFRIGERANTE

Carros, SUVs, CUVs, Minivans, Híbridos & Eléctricos:
Equipo Liviano y Pesado
Motores Gas & Diesel
Componentes de Aluminio y Hierro Fundido

Color del Fluido Azul
Compatibilidad POAT
Garantía No anula la Garantía
Corrosión Cumple con ASTM D3306 & D4985

LISTO PARA USAR

AF6310

PACK

6/1 gal.

UPC

7 97496-88264 6

Prestone® MAX Vehículos Asiáticos Verde Anticongelante+Refrigerante

- ✓ Líder global en fabricación de Anticongelante de Equipo Original
- ✓ Líder de la Industria en Protección de los daños en motores por Óxido y Corrosión
- ✓ 15 Años / 350,000 Millas de Vida Útil
- ✓ Avanzada Tecnología de Equipo Original para Máxima Protección en el motor*



RENDIMIENTO DEL LÍQUIDO REFRIGERANTE

Color del Fluido Verde
Compatibilidad POAT
Garantía No anula la Garantía
Corrosión Cumple con ASTM D3306 & D4985

LISTO PARA USAR

AF6610

PACK

6/1 gal.

UPC

7 97496-88270 7



AF6110

PARA USO EN

BMW® MINI®	Todos los años
Volvo®	Todos los años
Audi VW®	Pre-1997
Mercedes®	Pre-2014
Jaguar®	Pre-1999
Porsche®	Pre-1996



AF6410

PARA USO EN

Audi®	1997-2007
VW®	1997-2008
Porsche®	1996-2009
Jaguar®	1999 & Nuevo



AF6510

PARA USO EN

Audi®	2008 & Nuevo
VW®	2009 & Nuevo
Porsche®	2010 & Nuevo
Mercedes®	2014 & Nuevo

Prestone® MAX Vehículos Europeos Azul Anticongelante+Refrigerante

- ✓ Líder global en fabricación de Anticongelante de Equipo Original
- ✓ Líder de la Industria en Protección de los daños en motores por Óxido y Corrosión
- ✓ 15 Años / 350,000 Millas de Vida Útil
- ✓ Avanzada Tecnología de Equipo Original para Máxima Protección en el motor*



RENDIMIENTO DEL LÍQUIDO REFRIGERANTE

Carros, SUVs, CUVs, Minivans, Híbridos & Eléctricos: Equipo Liviano y Pesado Motores Gas & Diesel Componentes de Aluminio y Hierro Fundido	Color del Fluido Azul Compatibilidad HOAT, G48/G11 & G64 Garantía No anula la Garantía Cumple con Corrosión ASTM D3306 & D4985
---	---

LISTO PARA USAR

PACK

UPC

AF6110	6/1 gal.	7 97496-88260 8
--------	----------	-----------------

Prestone® MAX Vehículos Europeos Rosa Anticongelante+Refrigerante

- ✓ Líder global en fabricación de Anticongelante de Equipo Original
- ✓ Líder de la Industria en Protección de los daños en motores por Óxido y Corrosión
- ✓ 15 Años / 350,000 Millas de Vida Útil
- ✓ Avanzada Tecnología de Equipo Original para Máxima Protección en el motor*



RENDIMIENTO DEL LÍQUIDO REFRIGERANTE

Carros, SUVs, CUVs, Minivans, Híbridos & Eléctricos: Equipo Liviano y Pesado Motores Gas & Diesel Componentes de Aluminio y Hierro Fundido	Color del Fluido Rosado Compatibilidad OAT & G30/G12 Garantía No anula la Garantía Cumple con Corrosión con ASTM D3306 & D4985
---	---

LISTO PARA USAR

PACK

UPC

AF6410	6/1 gal.	7 97496-88266 0
--------	----------	-----------------

Prestone® MAX Vehículos Europeos Violeta Anticongelante+Refrigerante

- ✓ Líder global en fabricación de Anticongelante de Equipo Original
- ✓ Líder de la Industria en Protección de los daños en motores por Óxido y Corrosión
- ✓ 15 Años / 350,000 Millas de Vida Útil
- ✓ Avanzada Tecnología de Equipo Original para Máxima Protección en el motor*



RENDIMIENTO DEL LÍQUIDO REFRIGERANTE

Carros, SUVs, CUVs, Minivans, Híbridos & Eléctricos: Equipo Liviano y Pesado Motores Gas & Diesel Componentes de Aluminio y Hierro Fundido	Color del Fluido Violet Compatibilidad HOAT, G40/G12++ & GG40/G13 Garantía Will not void vehicle warranty Corrosión Meets ASTM D3306 & D4985
---	---

LISTO PARA USAR

PACK

UPC

AF6510	6/1 gal.	7 97496-88268 4
--------	----------	-----------------

#1 OE MANUFACTURER OF NORTH AMERICAN ANTIFREEZE + COOLANT

INCLUDES
**HYBRIDS
/EVs**

VEHÍCULOS AMERICANOS

ENCUENTRA EL REFRIGERANTE Y EL COLOR DE TU APLICACIÓN

MAKE	Pre '95	'95-'99	'00-'01	'02 & Newer
FORD®	All Vehicles			Ford® Orange
LINCOLN®				
MERCURY®				
CHRYSLER®				
DODGE®				
JEEP®				
RAM®				
GMC®		DEX-COOL®		
CHEVROLET®				
CADILLAC®				
BUICK®				
OLDSMOBILE®				
PONTIAC®				
SATURN®				
HUMMER®				



A LEADING GLOBAL OE ANTIFREEZE + COOLANT MANUFACTURER

VEHÍCULOS ASIÁTICOS

ENCUENTRA EL REFRIGERANTE Y COLOR DE TU APLICACIÓN

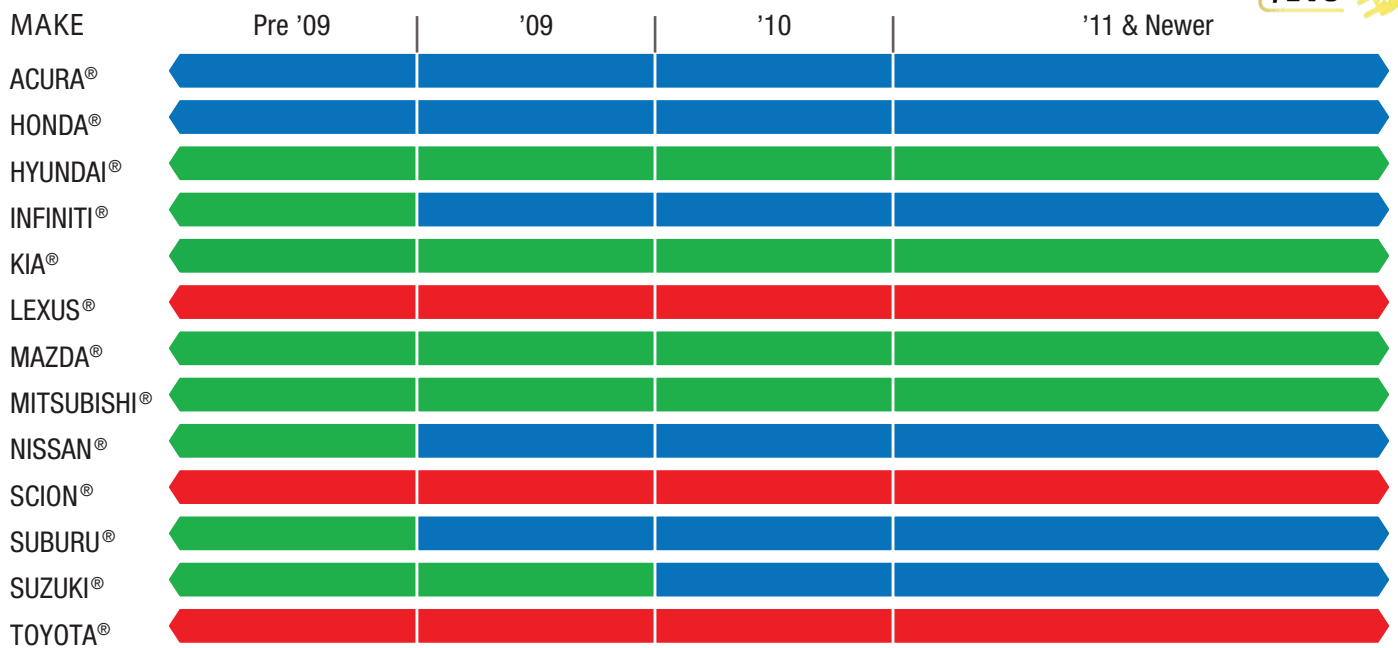

VEHÍCULOS EUROPEOS

ENCUENTRA EL REFRIGERANTE Y COLOR DE TU APLICACIÓN

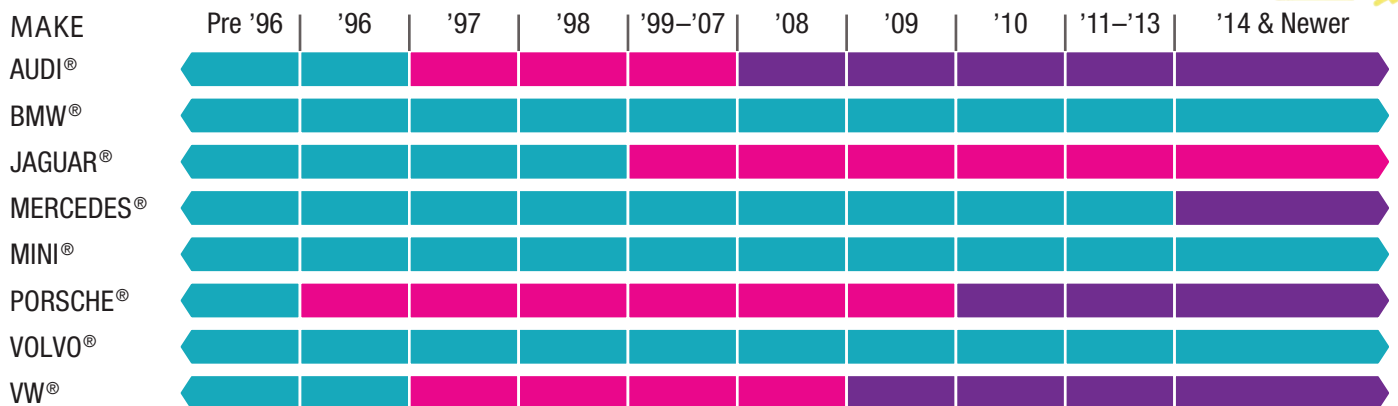



AF2100 - AF2000

PARA USO EN TODOS LOS FABRICANTES

Todos los vehículos, marcas modelos y años

Prestone® Todos los Vehículos Anticongelante+Refrigerante

- ✓ Protección Instantánea contra el Óxido y la Corrosión
- ✓ 10 Años - 300.000 Millas Garantía del fluido

RENDIMIENTO DEL LÍQUIDO REFRIGERANTE

Carros, SUVs, CUVs, Minivans, Híbridos & Eléctricos: Equipo Liviano y Pesado Motores Gas & Diesel Componentes de Aluminio y Hierro Fundido	Color del Fluido Compatibilidad	Amarillo - Funciona con todos los colores OAT, POAT, HOAT, IAT, G05®, G11®, G12®+, G13®, G30®, G40®, GG40®
	Garantía Corrosión	No anula la garantía Cumple con ASTM D3306 & D4985

LISTO PARA USAR	PACK	UPC
AF2100	6/1 gal.	7 97496-87167 1
AF2155	55 gal. drum	7 97496-87844 1
AF2100-1KL	264 gal. tote	7 97496-87845 8
CONCENTRADO	PACK	UPC
AF2000	6/1 gal.	7 97496-87157 2
AF2055	55 gal. drum	7 97496-87166 4
AF2000-1KL	264 gal. drum	7 97496-87968 4

Americano ● ● ●	Ford®	Lincoln®	Mercury®	
	Dodge®	Jeep®	Chrysler®	Ram®
	GMC®	Buick®	Chevrolet®	Cadillac®
	Saturn®	Pontiac®	Oldsmobile®	
Asiático ● ● ●	Toyota®	Lexus®	Honda®	Acura®
	Nissan®	Infiniti®	Kia®	Hyundai®
	Subaru®	Mazda®	Suzuki®	Genesis®
Europeo ● ● ●	Audi®	BMW®	Jaguar®	Fiat® Alpha Romeo®
	Mini®	Porsche®	Mercedes®	Land Rover®
	Saab®	Volvo®	VW®	Range Rover®





AF3100 - AF3000

PARA USO EN TODOS LOS FABRICANTES

Carros, SUVs, CUVs, Minivans, Híbridos & Eléctricos:
Equipo Liviano y Pesado
Motores Gas & Diesel
Componentes de Aluminio y Hierro Fundido



AF3500 - AF34000

PARA USO EN

Carros, SUVs, CUVs, Minivans, Híbridos & Eléctricos:
Equipo Liviano y Pesado
Motores Gas & Diesel
Componentes de Aluminio y Hierro Fundido



AF3300 - AF3200

PARA USO EN

Carros y camiones considerados equipo liviano
Vehículos viejos utilizando tecnología de Fluido Verde Convencional

Prestone® PRIME® Todos los Vehículos Amarillo Anticongelante+Refrigerante

RENDIMIENTO DEL LÍQUIDO REFRIGERANTE

Color del Fluido Amarillo
Compatibilidad OAT, POAT, HOAT & IAT
Garantía No anula la Garantía
Corrosión Cumple con ASTM D3306 & D4985

5 Años / 150,000 Millas

LISTO PARA USAR	PACK	UPC
AF3100	6/1 gal.	7 97496-87178 7
AF3155	55 gal. drum	7 97496-87982 0
AF3100-1KL	264 gal. tote	7 97496-87847 2
CONCENTRADO	PACK	UPC
AF3000	6/1 gal.	7 97496-87176 3
AF3055	55 gal. drum	7 97496-87981 3
AF3000-1KL	264 gal. tote	7 97496-87846 5

Prestone® PRIME® Dex-Cool® Compatible Naranja Anticongelante+Refrigerante

RENDIMIENTO DEL LÍQUIDO REFRIGERANTE

Color del Fluido Naranja
Compatibilidad OAT
Garantía No anula la Garantía
Corrosión Cumple con ASTM D3306 & D4985

5 Años / 150,000 Millas

DEX-COOL® is a registered trademark of General Motors LLC and used under license with this product (License DC-002)

LISTO PARA USAR	PACK	UPC
AF3500	6/1 gal.	7 97496-87903 5
AF3555	55 gal. drum	7 97496-87946 2
AF3555-1KL	264 gal. tote	No Disponible
CONCENTRADO	PACK	UPC
AF3400	6/1 gal.	7 97496-87902 8
AF3455	55 gal. drum	7 97496-87945 5
AF3455-1KL	264 gal. tote	No Disponible

Prestone® PRIME® Verde Convencional Anticongelante+Refrigerante

RENDIMIENTO DEL LÍQUIDO REFRIGERANTE

Color del Fluido Verde
Compatibilidad IAT (Conventional Green) Only
Corrosión Cumple con ASTM D3306 & D4985

2 Años / 25,000 Millas

LISTO PARA USAR	PACK	UPC
AF3300	6/1 gal.	7 97496-87679 9
AF3355	55 gal. drum	7 97496-87681 2
AF3300-1KL	264 gal. tote	7 97496-87673 7
CONCENTRADO	PACK	UPC
AF3200	6/1 gal.	7 97496-87676 8
AF3255	55 gal. drum	7 97496-87678 2
AF3200-1KL	264 gal. tote	7 97496-87675 1

PRESTONE'S INDUSTRY LEADING, PATENTED COR-GUARD® TECHNOLOGY.

Designed to Protect Today's High-Performance Heavy-Duty Engines Against:

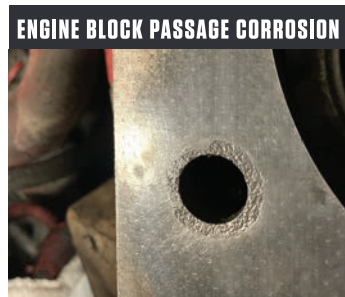

DELIVERS MAXIMUM UPTIME GUARANTEED

Completely eliminates all forms of corrosion in engine blocks, radiators, and heat exchangers

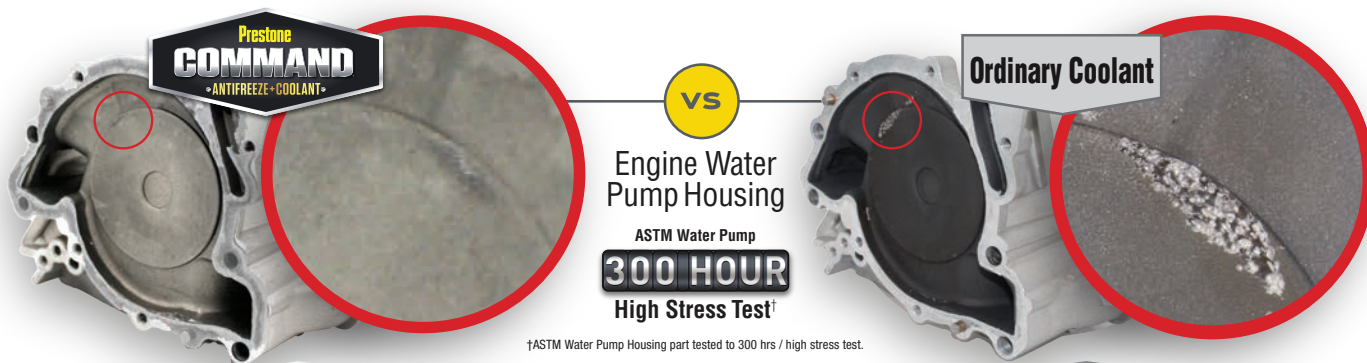

✓ **CLEAN** = IMPROVED PERFORMANCE & LONGER ENGINE LIFE

✗ **DIRTY** = COSTLY REPAIRS



AFC13100 - AFC13000

PARA USO EN

Vehículos Clases 1 - 8
 Todos los Motores Diesel, Gasolina & Gas Natural

Certificado Cummins®
 CES 14603
 CES 14636
 CES 14439

Prestone Command® Libre de Nitrito Vida Extendida No-2EH Anticongelante+Refrigerante

CUMPLE O EXCEDE LOS REQUERIMIENTOS DE RENDIMIENTO DEL EQUIPO ORIGINAL:

Cummins CES 14603/14636/14439, Cummins Bulletin 3666132, Detroit Diesel 93K217, Navistar CEMS B-1, Type IIIA, International, Volvo, Mack, John Deere H24, John Deere H24 C1, John Deere JDS-G135, CAT EC-1, Freightliner, Paccar, Paccar CS 0185, Peterbilt, Kenworth, GM 6277M, GMW 34290, Ford WSS-M97B57-A1, Ford WSS-M97-B44D, Komatsu, Komatsu KES 07.892, Kubota, GM Heavy Truck, Chrysler/Dodge/Ram

CUMPLE O EXCEDE LOS ESTÁNDARES INDUSTRIALES Y GUBERNAMENTALES:

ASTM D6210, ASTM D3306, ASTM D4985, ASTM D4340, ASTM D7583, TMC RP338A, TMC RP364, TMC RP351, SAE J1941, SAE J1034, JIS K2234

RENDIMIENTO DEL LÍQUIDO REFRIGERANTE

- ✓ **Protección Líder de la Industria**
 Elimina el daño en el motor por Óxido y la Corrosión con la Tecnología Patentada Cor-Guard®
- ✓ **Garantía en el Fluido de 1,000,000 Millas***

Vida de Servicio: 1,000,000 millas/20,000 horas*
 Color del Fluido: Rojo NF No-2EH, NF-OAT
 Compatibilidad: Cualquier OAT Anticongelante + Refrigerante

LISTO PARA USAR	PACK	UPC
AFC13100	6/1 gal.	7 97496-88114 4
AFC13100-55	55 gal. drum	7 97496-88128 1
AFC13100-1KL	264 gal. tote	7 97496-88129 8
CONCENTRADO	PACK	UPC
AFC13000	6/1 gal.	7 97496-88112 0
AFC13000-55	55 gal. drum	7 97496-88126 7
AFC13000-1KL	264 gal. tote	7 97496-88127 4



NEW TECHNOLOGY

For today's high-performance heavy-duty engines.



INDUSTRY LEADING PROTECTION













Eliminates engine-damaging rust & corrosion for maximum uptime.



CUMMINS® CERTIFIED

CES 14603, CES 14636,
 CES 14439

Prestone Command® Anticongelante+Refrigerante Cuadro de Referencia

MANTÉN CORRECTAMENTE TU SISTEMA DE REFRIGERACIÓN			COMMAND COR-GUARD® Nitrite Free (Red)	COMMAND® Nitrite Free ELC (Yellow)	COMMAND® Nitrated ELC (Red)	COMMAND® ESI Precharged (Purple)
Usa un Anticongelante/Refrigerante que satisfaga los requerimientos de rendimiento de estándares de la industria						
Class 8 33,001+ lbs.		CEMENT TRUCK TRUCK TRACTOR DUMP TRUCK SLEEPER CAB	Works with Classes 1-8	Works with Classes 1-8	Works with Classes 6-8	Works with Classes 6-8
Class 7 26,001 to 33,000 lbs.		CITY TRANSIT BUS TRUCK TRACTOR REFUSE FURNITURE				
Class 6 19,501 to 26,000 lbs.		BEVERAGE TRUCK RACK TRUCK SINGLE-AXLE SCHOOL BUS				
Class 5 16,001 to 19,500 lbs.		LARGE WALK-IN CITY DELIVERY BUCKET TRUCK				
Class 4 14,001 to 16,000 lbs.		CITY DELIVERY BOX TRUCK LARGE WALK-IN				
Class 3 10,001 to 14,000 lbs.		HEAVY-DUTY PICKUP BOX TRUCK CITY DELIVERY WALK-IN				
Class 2 6,001 to 10,000 lbs.		CARGO VAN FULL-SIZE PICKUP STEP VAN MINIVAN				
Class 1 6,000 lbs. or less		MINIVAN CARGO VAN SUV MINIVAN				

This chart is a guide based on industry research. Check your owners manual specific to Antifreeze+Coolant. Changes in data/discrepancies and formulas may occur. Prestone.com or 1-888-269-0750 for requirements and limitations.



AFC12100 - AFC12000

PARA USO EN

Vehículos Clases 1 - 8
Todos los Motores Diesel, Gasolina & Gas Natural

Certificado Cummins®
CES 14636
CES 14439

Certificado Detroit Diesel®
93K217

Prestone Command® Libre de Nitratos Vida Extendida Anticongelante+Refrigerante

CUMPLE O EXCEDE LOS REQUERIMIENTOS DE RENDIMIENTO DEL EQUIPO ORIGINAL:

Cummins CES 14439/14636, Detroit Diesel 93K217, Navistar CEMS B-1, Type IIIA, International, Volvo, Mack, John Deere H24, John Deere H24 C1, John Deere JDS-G135, CAT EC-1, Freightliner, Paccar, Paccar CS 0185, Peterbilt, Kenworth, GM 6277M, GMW 34290, Ford WSS-M97-B44D

CUMPLE O EXCEDE LOS ESTÁNDARES INDUSTRIALES Y GUBERNAMENTALES:

ASTM D6210, ASTM D3306, ASTM D4985, ASTM D4340, ASTM D7583, TMC RP338A, TMC RP364, TMC RP351, SAE J1941, SAE J1034, JIS K2234

RENDIMIENTO DEL LÍQUIDO REFRIGERANTE

- ✓ Protege contra el Óxido y la Corrosión
- ✓ 750,000 Millas de Garantía en el Fluido*

Vida de Servicio: 750,000 millas/15,000 horas*
Solamente Aplicaciones de Eq. Pesado
Color del Fluido: Amarillo
Compatibilidad: NF-OAT

LISTO PARA USAR	PACK	UPC
AFC12100	6/1 gal.	7 97496-87910 3
AFC12100-55	55 gal. drum	7 97496-87912 7
AFC12100-1KL	264 gal. tote	7 97496-87913 4
CONCENTRADO	PACK	UPC
AFC12000	6/1 gal.	7 97496-87906 6
AFC12000-55	55 gal. drum	7 97496-87908 0
AFC12000-1KL	264 gal. tote	7 97496-87909 7

*View Claims Page 18. PRESTONE COMMAND® is a registered trademarks of Prestone Products Corporation. All other trademarks are those of their respective owners.



AFC11100 - AFC11000

PARA USO EN

Vehículos clase 6 - 8
Todos los Motores Diesel

CAT EC-1 Compatible

**Certificado Cummins®
CES 14439**



AFC10100 - AFC10000

PARA USO EN

Vehículos clase 6 - 8
Todos los Motores Diesel

**Certificado Detroit Diesel®
93K217**



55 gal. drum

264 gal. tote

Prestone Command® Con Nítritos Vida Extendida Anticongelante+Refrigerante

CUMPLE O EXCEDE LOS ESTÁNDARES
DE RENDIMIENTO DEL FABRICANTE:

CAT EC-1, Cummins CES 14439, International, Volvo, Mack Freightliner, Navistar CEMS B-1, Type III, Paccar, Kenworth, Peterbilt, New Holland, Waukesha, John Deere H24/H24 C1, John Deere JDS-G135

CUMPLE O EXCEDE LOS ESTÁNDARES
INDUSTRIALES Y GUBERNAMENTALES:

ASTM D6210, ASTM D3306, ASTM D4985, ASTM D4340, TMC RP329A, TMC RP338A, TMC RP364, TMC RP351, SAE J1034, SAE J1941

RENDIMIENTO DEL LÍQUIDO REFRIGERANTE

- ✓ Protege contra el Óxido y la Corrosión
- ✓ 750.000 Millas de Garantía en el Fluido*

Cuando agregado el extensor en 300,000 & 600,000 millas

Vida de Servicio: 750,000 millas/15,000 horas*
Aplicaciones de Eq. Pesado

Color del Fluido: Rojo
Compatibilidad: NOAT

LISTO PARA USAR	PACK	UPC
AFC11100	6/1 gal.	7 97496-87761 1
AFC11100-55	55 gal. drum	7 97496-87762 8
AFC11100-1KL	264 gal. tote	7 97496-87763 5
CONCENTRADO	PACK	UPC
AFC11000	6/1 gal.	7 97496-87757 4
AFC11000-55	55 gal. drum	7 97496-87758 1
AFC11000-1KL	264 gal. tote	7 97496-87759 8

Prestone Command® Intervalo de Servicio Extendido Pre-Cargado Anticongelante+Refrigerante

CUMPLE O EXCEDE LOS
REQUERIMIENTOS DE RENDIMIENTO:

Cummins CES 14439, Cummins CES 90T8-4, Detroit Diesel 93K217, Detroit Diesel 7SE298, Mack 014617004, Freightliner 48-25961, Freightliner 48-25878, Navistar CEMS B-1, Type II, Freightliner 48-22880, Kenworth R026-170-97, Peterbilt 8502.002, John Deere H24, H24 A1, John Deere JDS-G135, John Deere 8650-5

CUMPLE O EXCEDE LOS ESTÁNDARES
INDUSTRIALES Y GUBERNAMENTALES:

ASTM D6210, ASTM D3306, ASTM D4985, ASTM D4340, GCA A-A-52624, CID A-A-52624A, TMC RP329A, TMC RP338A, TMC RP351, SAE J1034, SAE J1941

RENDIMIENTO DEL LIQUIDO REFRIGERANTE

- ✓ Protege contra el Óxido y la Corrosión
- ✓ Fórmula baja en Silicatos
- ✓ No Fosfatos

Color del Fluido: Púrpura
Compatibilidad: ESI & IAT

LISTO PARA USAR	PACK	UPC
AFC10100	6/1 gal.	7 97496-87769 7
AFC10100-55	55 gal. drum	7 97496-87770 3
AFC10100-1KL	264 gal. tote	7 97496-87774 1
CONCENTRADO	PACK	UPC
AFC10000	6/1 gal.	7 97496-87765 9
AFC10000-55	55 gal. drum	7 97496-87766 6
AFC10000-1KL	264 gal. tote	7 97496-87767 3

Most of our PRESTONE COMMAND® Antifreeze+Coolant Products come in 55 Gal. Drums, 264 Gal. Totes and Bulk.



HD1001

PARA USO EN

SCR - Aprobado
Todos los sistemas Diesel SCR

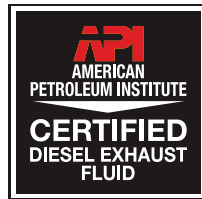

Prestone Command® Equipo Pesado Fluido para Sistemas de Escape a Diesel

✓ **Fórmula Limpia y Pura**

Premezclada con Agua Desionizada

✓ **Compatible con todos los DEF API Certificados**

ISO 22241

DEF	PACK	UPC
HD1001	2/2.5 gal.	7 97496-87703 1
HD1000-55	55 gal. drum	7 97496-87788 8
HD1000-330	330 gal. tote	7 97496-87789 5

CLAIMS INDEX:

MAX All Vehicles AFC

*Over the total life of the coolant **Based on US DOT national avg. miles driven in 2019. The average number of miles driven in 2019 was 14,664 miles. 350,000 miles/14,664 miles per year = 23.9 years. Prestone.com or 1-888-269-0750 for all guarantee requirements and limitations ***Fluid guaranteed for the life of your vehicle: This product is guaranteed for 15+ years/up to 350,000 miles of vehicle life under normal driving conditions when a complete cooling system flush and fill is performed, and proper cooling system maintenance is followed. Always follow vehicle owner's manual for top off requirements, change intervals and specified maintenance.

OE American Vehicles AFC

*Over the total life of the coolant **Fluid guaranteed for up to earlier of 15 years or 350,000 miles of vehicle life under normal driving conditions‡. To achieve fluid life guarantee, a complete cooling system flush/drain and fill must be performed and proper cooling system maintenance followed. Always follow vehicle owner's manual for top off requirements, change intervals and specified maintenance. Guarantee may be subject to other terms and conditions – please visit Prestone.com or call 1-888-269-0750 for further information.

‡Maximum fluid life guarantee may not apply to hybrid or electric vehicles. Refer to vehicle manufacturer for proper coolant choice and recommended service intervals.

OE Asian Vehicles AFC

*Over the total life of the coolant **Fluid guaranteed for up to earlier of 15 years or 350,000 miles of vehicle life under normal driving conditions‡. To achieve fluid life guarantee, a complete cooling system flush/drain and fill must be performed and proper cooling system maintenance followed. Always follow vehicle owner's manual for top off requirements, change intervals and specified maintenance. Guarantee may be subject to other terms and conditions – please visit Prestone.com or call 1-888-269-0750 for further information.

‡Maximum fluid life guarantee may not apply to hybrid or electric vehicles. Refer to vehicle manufacturer for proper coolant choice and recommended service intervals.

OE European Vehicles AFC

*Over the total life of the coolant **Fluid guaranteed for up to earlier of 5 years or 150,000 miles of vehicle life under normal driving conditions‡. To achieve fluid life guarantee, a complete cooling system flush/drain and fill must be performed and proper cooling system maintenance followed. Always follow vehicle owner's manual for top off requirements change intervals and specified maintenance. Guarantee may be subject to other terms and conditions – please visit Prestone.com or call 1-888-269-0750 for further information.

‡Maximum fluid life guarantee may not apply to hybrid or electric vehicles. Refer to vehicle manufacturer for proper coolant choice and recommended service intervals.

Nitrite Free Cor-Guard

*Provides extended life protection which meets the vehicle manufacturer recommended change intervals for all DOT Truck Classes including up to 1,000,000 miles for Class 8 vehicles, when properly flushed, filled and maintained using only Heavy Duty Nitrite Free Coolant with Cor-Guard additive. Prestone.com or 1-888-269-0750 for all guarantee requirements and limitations. Class 8 wet sleeve liner applications. With a complete flush/drain and fill per manufacturer's recommendations. Always refer to the vehicle manufacturer owner's or service manual for the recommended change intervals, cooling system capacity, and specific cooling system service instructions.

Nitrite Free Yellow

*Fluid service life guaranteed up to earlier of 750,000 mi. or 15,000 hrs. Follow steps to achieve service life: (1) Perform cooling system flush, then fill cooling system with proper mixture of PRESTONE COMMAND® Nitrite Free ELC Concentrate and high quality water. (2) Top off coolant levels as necessary using only PRESTONE COMMAND® Nitrite Free ELC Prediluted. (3) Test coolant every 6,000 hrs or 1 yr intervals using refractometer to test correct coolant/water mixture and using test strips to assess pH and nitrite level for any contamination. (4) Add PRESTONE COMMAND® Nitrite Free ELC Prediluted at 600,000 mi. and as necessary to maintain inhibitor level and pH. (5) Use new coolant if replacing a cooling system part. Guarantee may be subject to other terms and conditions – please visit Prestone.com or call 1-888-269-0750 for further information. PRESTONE COMMAND® and COR-GUARD® are registered trademarks of Prestone Products Corporation. All other trademarks are those of their respective owners.

Nitrited Red

*Fluid service life guaranteed up to earlier of 750,000 mi. or 15,000 hrs. Follow steps to achieve service life: (1) Perform cooling system flush, then fill cooling system with proper mixture of PRESTONE COMMAND® Nitrited ELC Concentrate and high quality water. (2) Top off coolant levels as necessary using only PRESTONE COMMAND® Nitrited ELC Prediluted. (3) Test coolant every 6,000 hrs or 1 yr intervals using refractometer to test correct coolant/water mixture and using test strips to assess nitrite level and pH. (4) Add PRESTONE COMMAND® Nitrited ELC Prediluted or a NOAT coolant extender in accordance with OEM recommendations at 300,000 mi and 600,000 mi and as necessary to maintain nitrite level and pH. (5) Use new coolant if replacing a cooling system part. Guarantee may be subject to other terms and conditions – please visit Prestone.com or call 1-888-269-0750 for further information. PRESTONE COMMAND® is a registered trademark of Prestone Products Corporation. All other trademarks are those of their respective owners.



Prestone[®]

**QUÍMICOS DE
RENDIMIENTO**

Prestone[®]

Impulsando el crecimiento de las ventas de la categoría



AS410Y

Prestone® MAX Líquido de Frenos DOT 3

- ✓ **100,000 Millas de Vida del Fluido**
- ✓ **Rendimiento Superior**
En Condiciones de Frenado Severas
- ✓ **Previene Sobre calentamiento y el Desvanecimiento del freno**
Nuestra fórmula de grado más alto

Compatibilidad Todos. ABS, Discos & Sistemas de Zapata que requieren fluido DOT3
Tipo de Fluido Sintético
Especificación \$571.116, SAE J1703
Corrosión Previene la Corrosión de todos los metales en el sistema de frenos

LISTO PARA USAR	PACK	UPC
AS410Y	6/32 oz.	7 97496-88170 0

Nuestra fórmula de mayor grado maximiza el rendimiento vs. DOT estándar

500°

400°

DOT Standard



Prestone MAX DOT 3 tiene nuestro mayor punto de ebullición seco a 496°F comparado con el DOT estándar 401°F.

- ✓ Nuestra mejor protección contra el declive del rendimiento por la absorción de agua
- ✓ Nuestro mejor líquido en prevención de sobre calentamiento y desvanecimiento del freno
- ✓ Nuestro líquido de frenos con mayor vida útil



AS810Y

Prestone® MAX Líquido de Frenos DOT 4

- ✓ **75,000 Millas de vida útil**
- ✓ **Rendimiento superior**
En Condiciones de frenado severas
- ✓ **Previene sobre calentamiento & Desvanecimiento del freno**
Nuestra fórmula de mayor grado

Compatibilidad Todos. ABS, Disco & Sistema de Zapatas que requieren fluido DOT 4
Tipo de Fluido Synthetic
Especificación \$571.116, SAE J1703 & J1704
Corrosión Previene la corrosión de todos los metales en el sistema de frenos

LISTO PARA USAR	PACK	UPC
AS810Y	6/32 oz.	7 97496-88172 4

Nuestra fórmula de mayor grado maximiza el rendimiento vs. DOT estándar

500°

450°

DOT Standard



Prestone MAX DOT 4 tiene nuestro mayor punto de ebullición seco a 505°F comparado con el DOT estándar 446°F.

- ✓ Nuestra mejor protección contra el declive del rendimiento por la absorción de agua
- ✓ Nuestro mejor líquido en prevención de sobre calentamiento y desvanecimiento del freno
- ✓ Nuestro líquido de frenos con mayor vida útil

New
Brake Fluid
 Colorless/Amber

VS

Old
Brake Fluid
 Dirty Light Brown

If Fluid is **Low**

TOP OFF
 with new fluid



Old Brake Fluid Can:

Overheat
 Cause Brake Fade



If Fluid is **Dirty**

REPLACE
 with new fluid



AS402Y - AS401Y - AS400Y

Prestone® Líquido de Frenos DOT 3

- ✓ 50,000 Millas de vida útil
- ✓ Previene sobrecalentamiento & Desvanecimiento del freno
- Con fórmula de mayor grado

Compatibilidad	Todos. ABS, Disco & Sistemas de Zapata que requieren Fluido DOT 3
Tipo de Fluido	Sintético
Especificación	§571.116, SAE J1703
Corrosión	Previene la corrosión de todos los metales en el sistema de frenos

DOT 3	PACK	UPC
AS400Y	12/12 oz. or 6/12 oz.	7 97496-87642 3
AS401Y	12/32 oz/ or 6/32 oz.	7 97496-87646 1
AS402Y	6/1 gal.	7 97496-88013 0



AS801Y - AS800Y

Prestone® Líquido de Frenos DOT 4

- ✓ 50,000 Millas de vida útil
- ✓ Previene sobrecalentamiento & Desvanecimiento del freno
- Con fórmula de mayor grado

Compatibilidad	Todos. ABS, Disco & Sistemas de Zapata que requieren Fluido DOT 3
Tipo de Fluido	Sintético
Especificación	§571.116, SAE J1703 & J1704
Corrosión	Previene la corrosión de todos los metales en el sistema de frenos

DOT 4	PACK	UPC
AS800Y	12/12 oz. or 6/12 oz.	7 97496-87628 7
AS801Y	6/32 oz.	7 97496-88019 2



AS820Y

Prestone® Líquido de Frenos DOT 5.1

- ✓ Fluido de Carreras Especializado para alto desempeño
- ✓ Previene Sobrecalentamiento & Desvanecimiento del freno
- Con fórmula de mayor grado

Alto Rendimiento	Carreras: Carros Modernos/Vehículos, Bicicletas & Motocicletas
Compatibilidad	Todos. Sistemas ABS, Hidráulico, Clutch, Disco & Zapatas que requieren fluido DOT 5.1
Tipo de Fluido	Sintético
Especificación	FMVSS §571.116, SAE J1703/4
Corrosión	Previene la corrosión de todos los metales en el sistema de frenos

DOT 5.1	PACK	UPC
AS820Y	6/12 oz.	7 97496-88116 8



AS425

Prestone® Lubricante de Partes de Freno

- ✓ Para Rendimiento Suave y Silencioso
- Reduce el desgaste, Extiende la vida del freno
- ✓ Ambientes extremos & Rango de Temperatura
- 40°F a +700°F
- ✓ Previene el óxido y la corrosión
- Compatible con Metales, Hules & Plásticos
- ✓ A prueba de Agua

A prueba de agua	Resiste lavado con agua
Tipo de Fluido	100% Sintético
Temp. Protección	-40°F to +700°F
Compatibilidad	Mayoría de Metales, Hules y Plásticos

SKU	PACK	UPC
AS425	12/1 oz.	7 97496-88118 2

Impulsando el crecimiento de las ventas de la categoría



AS277 - AS278 - AS279

Prestone® MAX Líquido Hidráulico Sintético + Tapa Fugas Americano, Europeo & Asiático

- ✓ 100,000 Millas de Vida Útil
 - ✓ 2X Protección Antel Desgaste
 - ✓ + Tapa Fugas
Previene & Detiene las Fugas
- 25% Más Detención de Fugas vs. Prestone Convencional
- Líquido Hidráulico + Tapa Fugas
- Protección de Corrosión
- Tipo de Fluido
- Renueva, Restaura & Sella
- Metales, Hules & Empaques Sintético

VEHÍCULOS AMERICANOS	PACK	UPC
AS277	6/12 oz.	7 97496-88174 8
VEHÍCULOS EUROPEOS	PACK	UPC
AS278	6/12 oz.	7 97496-88176 2
VEHÍCULOS ASIÁTICOS	PACK	UPC
AS279	6/12 oz.	7 97496-88178 6

PARA USO EN VEHÍCULOS ASIÁTICOS

Toyota® Lexus® Honda® Acura® Nissan® Infiniti® Kia® Hyundai® Subaru® Mazda® Suzuki®

PARA USO EN VEHÍCULOS AMERICANOS

Ford® Ram® GMC® Lincoln® Dodge® Chevy® Mercury® Jeep® Buick® Chrysler® Cadillac®

PARA USO EN VEHÍCULOS EUROPEOS

Audi® BMW® Jaguar® Mini® Porsche® Mercedes® Saab® Volvo® VW®



AS264Y - AS268Y - AS269Y

Prestone® Líquido Hidráulico Sintético Americano, Europeo & Asiático

- ✓ 100,000 Millas de Vida Útil
 - ✓ 2X Protección Antel Desgaste
Diseñado para su vehículo
- Protección de Corrosión
- Tipo de Fluido
- Metales, Hule & Empaques Sintético

VEHÍCULOS AMERICANOS	PACK	UPC
AS264Y	6/12 oz.	7 97496-87957 8
VEHÍCULOS EUROPEOS	PACK	UPC
AS268Y	6/12 oz.	7 97496-87532 7
VEHÍCULOS ASIÁTICOS	PACK	UPC
AS269Y	6/12 oz.	7 97496-87565 5

**MOST VEHICLES
ARE USING
SYNTHETIC
FLUID**

**2006 & NEWER - USE SYNTHETIC
57% OF CAR PARC**

**2005 & OLDER - USE CONVENTIONAL OLD TECHNOLOGY
43% OF CAR PARC**



AS266Y - AS261Y - AS260Y

PARA USO EN TODOS LOS FABRICANTES

Carros, SUVs, CUVs & minivans
Equipo Liviano & Mediano



AS263Y - AS262Y

PARA USO EN TODOS LOS FABRICANTES

Carros, SUVs, CUVs & minivans
Equipo Liviano & Mediano

+STOP LEAK
Prevents & Stops Leaks

Prestone® Líquido Hdráulico

- ✓ 50000 Millas de Vida Útil
 - ✓ Protección Ante el Desgaste Incrementa la vida del sistema
- | | |
|--|---|
| Protección del sistema
Ante el desgaste | Protege contra fallas de la bomba, chillidos y ruidos |
| Protección de Corrosión
FTipo de Fluido | Metales, Hules & Empaques
Convencional |

LISTO PARA USAR	PACK	UPC
AS260Y	12/12 oz. or 6/12 oz.	7 97496-87572 3
AS261Y	12/32 oz/ or 6/32 oz.	7 97496-87574 7
AS266Y	6/1 gal.	7 97496-88015 4

Prestone® Líquido Hdráulico + Tapa Fugas

- ✓ +Tapa Fugas Previene y Detiene las Fugas
 - ✓ 50000 Millas de Vida Útil
 - ✓ Protección Ante el Desgaste Incrementa la vida del sistema
- | | |
|--|---|
| Tapa Fugas | Renueva, Restaura & Sella |
| Protección del sistema
Ante el desgaste | Protege contra fallas de la bomba, chillidos y ruidos |
| Protección de Corrosión
Tipo de Fluido | Metales, Hules & Empaques
Conventional |

LISTO PARA USAR	PACK	UPC
AS262Y	12/12 oz. or 6/12 oz.	7 97496-87625 6
AS263Y	6/32 oz.	7 97496-87631 7

**~80% OF NEW VEHICLES
ARE TRANSITIONING
TO ELECTRIC
POWER STEERING**

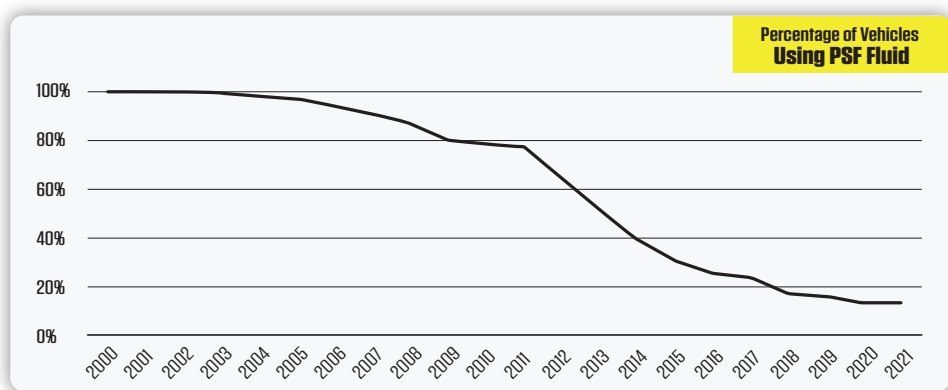



AS110R

Total Cleaner + Oil & Fuel Remover

Clean & Flush Cooling Channels, Radiator, Heater Core & Hoses



AS105R

Clean & Flush Cooling Channels, Radiator, Heater Core & Hoses



HD100

Total Cleaner + Oil & Fuel Remover

Clean & Flush Cooling Channels, Radiator, Heater Core & Hoses

Prestone® MAX Limpiador Total del Sistema de Enfriamiento

- ✓ **Incrementa la vida del sistema**
Remueve Sedimentos, Mugre, Corrosión & Óxido
- ✓ **Elimina la contaminación de Aceite y Combustible**
- ✓ **Para uso en Todos los Fabricantes**
Seguro para usar en todos los Metales y Radiadores

Limpiador del Sistema	Limpiador de Citrato de Sodio
Remueve aceite y combustible	Encapsulado
Partes del Sistema	Canales de refrigeración, Radiadores, Bombas de agua, calefacción y mangueras
Compatibilidad de Materiales	Metales, Hules & Empaques
Uso	1 Botella (32oz.) para 3 Gal. Para sistemas más grandes, usar 2 botellas

LISTO PARA USAR	PACK	UPC
AS110R	6/32 oz.	7 97496-88234 9

Prestone® Limpiador Total del Sistema de Enfriamiento

- ✓ **Incrementa la vida del sistema**
Remueve Sedimentos, Mugre, Corrosión & Óxido
- ✓ **Para Uso en todos los Fabricantes**
Seguro para uso en todos los metales y radiadores

Partes del Sistema	Canales de refrigeración, Radiadores, Bombas de agua, calefacción y mangueras
Compatibilidad de Materiales	Metales, Hules & Empaques
Uso	1 Botella (32oz.) para 3 Gal. Para sistemas más grandes, usar 2 botellas

LISTO PARA USAR	PACK	UPC
AS105R	6/32 oz.	7 97496-88231 8

Prestone Command® Eq. Pesado Limpiador Total del Sistema de Enfriamiento

ENTREGA UN INCREMENTO EN LA VIDA DEL SISTEMA Y RENDIMIENTO

- ✓ **Incrementa la vida del sistema**
Remueve Sedimentos, Mugre, Corrosión y Óxido
- ✓ **Elimina la contaminación de Aceite y Combustible**
- ✓ **Para Uso en todos los Fabricantes**
Seguro para uso en todos los metales y radiadores

Limpiador de Sistema:	Limpiador de Citrato de Sodio
Remueve aceite y combustible:	Encapsulado
Compatibilidad de Materiales:	Metales, Hules & Empaques Aluminio & Hierro Fundido
Uso:	Para sistemas de hasta 16 galones

LISTO PARA USAR	PACK	UPC
HD100-6	6/1 gal.	7 97496-88017 8



AS153 - AS151 - AS152

Prestone® MAX Reparador y Aumentador de Sistema de Enfriamiento Asiático, Americano, Europeo

- ✓ **Detiene las Fugas Rápido**
1 Centésima del tiempo de prueba
- ✓ **Sello Fuerte y Duradero**
Pasa Prueba de Tortura - Presión 2X
- ✓ **Repone Inhibidores Clave**
Para defender contra la Corrosión y el Óxido



VEHICULOS AMERICANOS	PACK	UPC
AS151	6/32 oz.	7 97496-88120 5
VEHICULOS EUROPEOS	PACK	UPC
AS152	6/32 oz.	7 97496-88122 9
VEHICULOS ASIÁTICOS	PACK	UPC
AS153	6/32 oz.	7 97496-88124 3

PARA USO EN VEHÍCULOS ASIÁTICOS

Toyota® Lexus® Honda® Acura® Nissan®
Infiniti® Kia® Hyundai® Subaru® Mazda®
Suzuki®

PARA USO EN VEHÍCULOS AMERICANOS

GMC® Chevrolet® Cadillac® Buick® Ram®
Dodge® Chrysler® Jeep® Ford® Lincoln®
Mercury®

PARA USO EN VEHÍCULOS EUROPEOS

Audi® BMW® Jaguar® Mini® Porsche®
Mercedes® Saab® Volvo® VW®



AS145R

Prestone® Reparador de Fugas del Sistema de Enfriamiento

- ✓ **Detiene las Fugas Permanentemente**
Previene Futuras Fugas
 - ✓ **Garantizado para todos los vehículos**
No obstruirá el sistema
- | | |
|------------------------------|---|
| Partes del sistema | Canales de Refrigeración, Radiadores, Bombas de Agua, Calefacción & Mangueras |
| Compatibilidad de Materiales | Metales, Hules & Empaques |
| Compatibilidad de Fluidos | Todos los Refrigerantes / Anticongelantes |

SKU	PACK	UPC
AS145R	6/12 oz.	7 97496-88276 9



AF1420

Prestone® Probador Anticongelante & Refrigerante

- ✓ **Proporción de Refrigerante/Agua**
Prueba para mantener la mezcla correcta
- ✓ **Revisar la Temperatura de Congelamiento**
- ✓ **Revisar la Temperatura de Ebullición**

SKU	PACK	UPC
AF1420	6	7 97496-00469 7



AS274Y

PARA USO EN TODOS LOS FABRICANTES

Carros, SUVs, CUVs & minivans
Equipo Liviano & Mediano



AS275Y

PARA USO EN TODOS LOS FABRICANTES

Carros, SUVs, CUVs & minivans
Equipo Liviano & Mediano



AS272Y

PARA USO EN TODOS LOS FABRICANTES

Carros, SUVs, CUVs & minivans
Equipo Liviano & Mediano

+STOP LEAK
Prevents & Stops Leaks

Prestone® Aditivo Tapa Fugas Líquido Hidráulico

- ✓ **Detiene las Fugas Rápidamente**
Restaura Sellos Endurecidos y Encogidos
- ✓ **Protege el Doble de Tiempo**
Con Fórmula Sintética
- ✓ **Trabaja con todos los Vehículos**
Americano/Asiático/Europeo

Sintético
Tapa Fugas

Renueva, Restaura & Sella
más rápido que el líquido
hidráulico + Tapa Fugas

Protección de Corrosión
Tipo de Fluido

Metal, Hules & Empaques
Full Sintético

SKU	PACK	UPC
AS274Y	6/12 oz.	7 97496-88076 5

Prestone® Aditivo Tapa Fugas Aceite de Motor

- ✓ **Detiene las Fugas Rápidamente**
Restaura Sellos Endurecidos y Encogidos
- ✓ **Protege el Doble de Tiempo**
Con Fórmula Sintética
- ✓ **Trabaja con todos los Vehículos**
Americano/Asiático/Europeo

Sintético
Tapa Fuga

Renueva, Restaura & Sella
más rápido que el líquido
hidráulico + Tapa Fugas

Protección de Corrosión
Tipo de Fluido

Metal, Rubber & Gasket
Full Synthetic

SKU	PACK	UPC
AS275Y	6/12 oz.	7 97496-88077 2

Prestone® Fluido de Transmisión Automática + TAPA FUGAS

- ✓ **Brinda Cambios Suaves**
Protege Cambios & Platos de
Clutch
- ✓ **Extiende la Vida de la Transmisión**
Protección Ante el Desgaste

Tapa Fugas

Renueva, Restaura y Sella

Protección de Corrosión

Metal, Hule & Empaques

Tipo de Fluido
Especificaciones

Convencional
DEXRON III, Ford MERCON, DEXRON IIE,
Ford ESP-M2C138-CJ, DEXRON, Ford
ESP-M2C166-H, Allison C-3/C-4, Ford Type A Sufx
A, & Caterpillar TO-2

SKU	PACK	UPC
AS272Y	6/32 oz.	7 97496-87692 8



AS253

Prestone® De-Icer Líquido Para Limpiaparabrisas

- ✓ Mejora la Visibilidad en el Invierno
- ✓ Previene el Peligroso Recongelamiento y La Visibilidad Reducida
- ✓ Limpieza poderosa - Sal y Mugre del Invierno

DE-ICER	PACK	UPC
AS253	6/1 gal.	7 97496-88168 7
AS253-55	55 gal. drum	7 97496-88186 1



AS657

Prestone® Bug Wash® Líquido Limpiaparabrisas

- ✓ Mejora la visibilidad en el Verano
- ✓ Poderosos limpiadores - Mugre, Insectos y Residuos de Aves
- ✓ Tecnología de Gotas de Agua

BUG WASH	PACK	UPC
AS657	6/1 gal.	7 97496-87889 2
AS657-55	55 gal. drum	7 97496-87944 8



AS658

Prestone® Todas las Temporadas Líquido Limpiaparabrisas

- ✓ Mejora la Visibilidad Todo el Año
- ✓ Poderosos Limpiadores - Sal de Invierno, Mugre / Basura e Insectos todo el Año
- ✓ Protección Extrema en Invierno - Derrite el Hielo y Escarcha Rápido
- ✓ Tecnología de Gotas de Agua

TODA LAS TEMPORADAS	PACK	UPC
AS658	6/1 gal.	7 97496-87914 1
AS658-55	55 gal. drum	7 97496-87989 9
AS658P Low VOC	6/1 gal.	7 97496-88033 8
AS658P-55	55 gal. drum	7 97496-88037 6



AS240

Prestone® Líquido Limpiaparabrisas Concentración Aumentada para Invierno

- ✓ Punto de Congelamiento más bajo
Hasta 20°F Más Bajo
- ✓ Previene Peligroso Recongelamiento
Derrite Hielo y Escarcha
- ✓ Mejora la Visibilidad en Invierno
Repele Sal de Invierno, Mugre y Tierra



Drops Freeze Point
Up to 20°F

LISTO PARA USAR	PACK	UPC
AS240	12/15.5 oz	7 97496-86182 5

*Lowers current washer fluid freeze point. When Booster is added to any summer windshield washer fluid, Bug Wash windshield washer fluid, or 32°F windshield washer fluid it lowers freeze point to 12°F. This product is not to be used with any fluids with a Freeze Point lower than -2°F. PRESTONE® and BUG WASH® are US registered trademarks of Prestone Products Corporation. All rights reserved.



AS242 - AS244 - AS247

Prestone® DE-ICER Combatidor de Hielo en Spray Parabrisas, Ventanas y Plumillas

- ✓ **Derrite Rápidamente Hielo y Escarcha**
De Formación de Hielo y Escarcha
- ✓ **Limpiar Fácilmente el Vidrio**
Protege contra el Recongelamiento



SKU	PACK	UPC
AS242	12/11 oz.	7 97496-65138 9
AS244	6/17 oz.	7 97496-65427 4
AS247	6/32 oz.	7 97496-88000 0



AS246

Prestone® Tratamiento Combatiente de Hielo Protector contra Hielo y Escarcha

- ✓ **Barrera y Prevención**
De la Formación de Hielo y Escarcha
- ✓ **Fórmula de Larga Duración**
Protección durante la Noche

SKU	PACK	UPC
AS246	6/32 oz.	7 97496-87999 8



AF225

Prestone® Anticongelante de Línea de Flotación

- ✓ **Protección Superior**
del Daño de la Corrosión
- ✓ **Para uso Seguro**
En Sistemas de Agua Portables

SKU	PACK	UPC
AF225	6/1 gal.	7 97496-88166 3
AF225-55	55 gal.	7 97496-88187 8

FOR USE IN:

Caravanas / Remolques
Piscinas
Botes
Casas

Keep up with all things

Prestone®



Follow us on Social Media



@prestone



@PRESTONE



@prestoneproducts



@prestoneproducts



Prestone Products Corporation

Prestone ANTIFREEZE + COOLANT

KEEPS YOUR ENGINE RUNNING OPTIMALLY

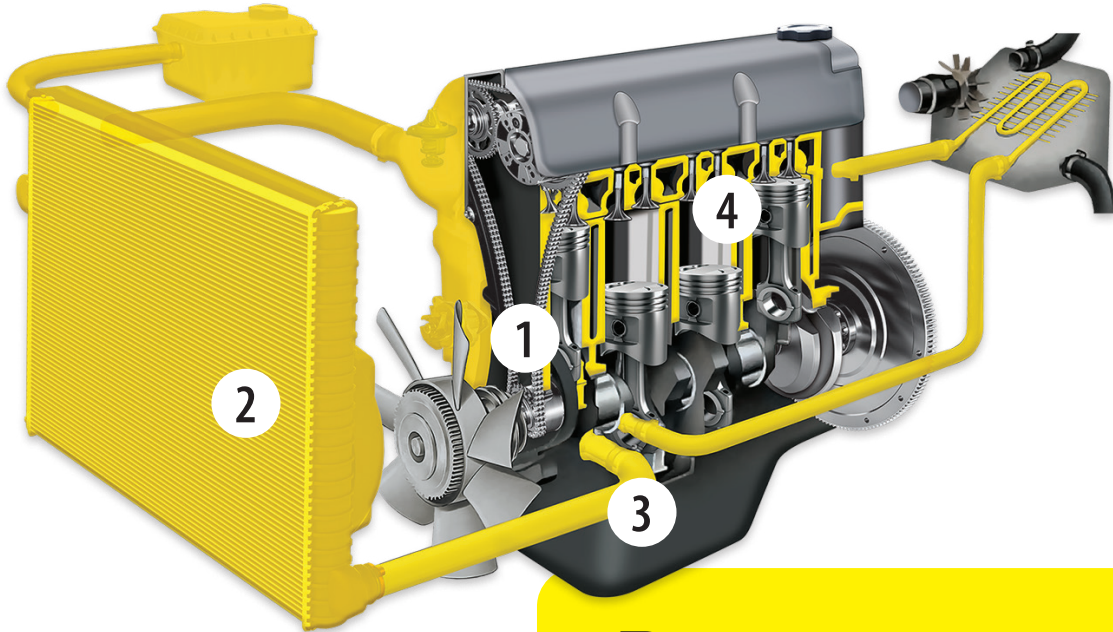

Purpose of Antifreeze + Coolant

Coolant's job is to maintain the engines temperature at the right temperature for fuel efficiency & part performance

Why Prestone

Prestone's patented formula stops erosion, rust & corrosion which damages parts of the system.

Prestone Protected

Protecting Parts from Rust, Erosion and Corrosion
Which cause damage & failure

1

Prestone

Engine Water Pump



2

Prestone

Radiator



3

Prestone

Cooling System
Hoses



4

Prestone

Engine Block
Cooling Passages





ORDINARY COOLANT PROTECTS FOR FREEZE & BOIL OVER BUT NOT THE PARTS - LIKE PRESTONE DOES

1

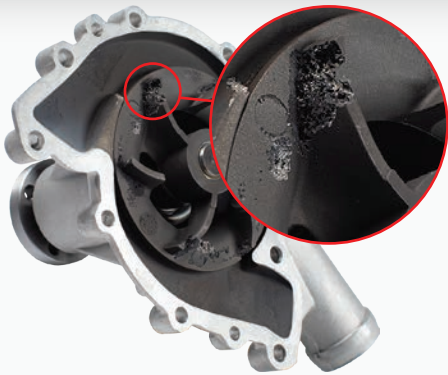
Engine Water Pump - Ordinary Coolant



Water pumps move cooling system fluids through the whole engine.



-  Ordinary coolant allows erosion & corrosion
-  Erosion reduces fluid flow, reducing heat removal
-  Metal deposits land as buildup elsewhere

2

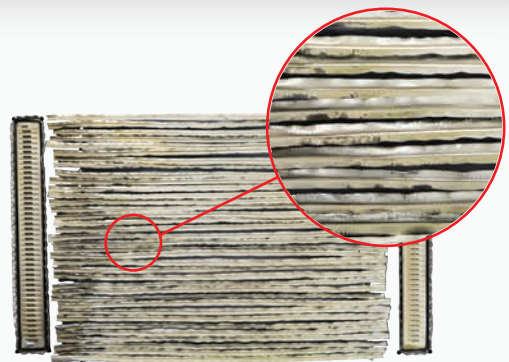
Radiator - Ordinary Coolant



Radiators are the key to heat removal for cooling systems



-  Build-up on radiator fins reduce the heat removal capabilities
-  Cause higher bulk temperature - which leads to faster part failure

3

Cooling System Hoses - Ordinary Coolant



Hoses connect all the key parts of a cooling system

-  Degradation of hoses/gaskets cause leaks, malfunctions & cracks - Leaving people stranded
-  Build up on the inside can create flow issues.
-  Buildup can also break away causing clogging issues elsewhere.

4

Engine Block Cooling Passages - Ordinary Coolant

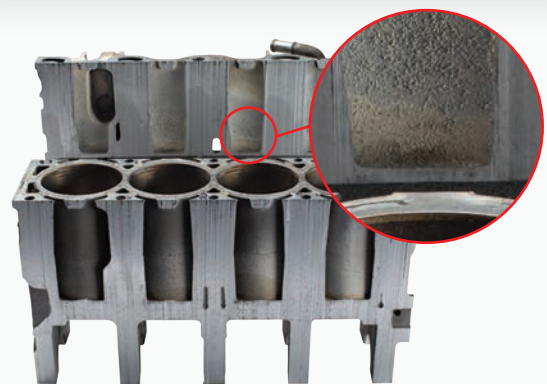

Engine blocks have cooling passages so heat can be pulled away from the pistons & cylinders

-  Build-up & Blockage create hot spots + longer term risk



**NOT ALL ANTIFREEZE COOLANT
IS THE SAME**